

**NAPUTAK O PRIMJENI ZAHTJEVA EU PROPISA ZA VOZILA S
OBZIROM NA ZAŠTITU PJEŠAKA I OSTALIH NEZAŠTIĆENIH
SUDIONIKA U CESTOVNOM PROMETU H04.00/2014**

1. Referentni dokumenti:

Uredbe EU-a: Uredbe (EZ) 78/2009 Europskog parlamenta i Vijeća i Uredba (EZ) 631/2009 o pravilima za primjenu Priloga I. Uredbe (EZ) 78/2009.

Pravilnik: TPV 158 (izdanje 01)

2. Cilj

Ovim se Naputka daje sažeti prikaz evolucija zahtjeva za vozila s obzirom na zaštitu pješaka i ostalih nezaštićenih sudionika u cestovnom prometu.

3. Zahtjevi i obveza primjene

Zahtjevi i obveza njihove primjene s obzirom na razinu zaštite pješaka i ostalih nezaštićenih sudionika u cestovnom prometu ovisno o kategoriji vozila prikazani su u tablici 1.(a) za vozila i u tablici 1. (b) za vozila s obzirom na ugradbu prednjeg zaštitnog sustava odnosno za prednje zaštitne sustave kao zasebne tehničke jedinice.

Tablica 1.(a)

Vozila s obzirom na zaštitu pješaka

Razina zahtjeva ⁽³⁾		Kategorija vozila	Početak primjene: novi tipovi	Početak primjene: nova vozila*	Krajnji datum registracije*
4	2 ili 3	M1 ≤ 2,5 t	24.11.2009. ⁽¹⁾	24.02.2011. ⁽²⁾	24.2.2018.
				31.12.2012.	
			24.2.2013	24.02.2018.	
4	3 + 4	M1 > 2,5 t	24.11.2009. ⁽¹⁾	24.02.2011. ⁽²⁾	24.02.2019.
			24.02.2015.	24.02.2019.	
4	2 ili 3	N1 (izvedena od vozila M1 ≤ 2,5 t)	24.11.2009. ⁽¹⁾	24.02.2011. ⁽²⁾	24.2.2018.
				31.12.2012.	
			24.2.2013	24.02.2018.	
3 + 4	4	N1	24.02.2015.	24.08.2015.	
	3			24.08.2019.	

⁽¹⁾ U RH primjenjuje se od 1.04.2011.
⁽²⁾ U RH primjenjuje se od 31.12.2011.
⁽³⁾ prema navedenim točkama Priloga I. A Pravilnika TPV 158 (izdanje 01) (Priloga I. Uredbe (EZ) br. 78/2009)

Tablica 1.(b)

Vozila s obzirom na ugradbu prednjeg zaštitnog sustava i prednji zaštitni sustavi kao zasebne tehničke jedinice

Razina zahtjeva ⁽³⁾	Vozila / PZS-i	Početak primjene: novi tipovi	Početak primjene: nova vozila/PZS-i	Krajnji datum registracije/stavljanja u uporabu
5 i 6	vozila s obzirom na ugradbu PZS-a	24.11.2009. ⁽¹⁾	24.11.2009. ⁽²⁾	
	PZS-i kao zasebne tehničke jedinice			
⁽¹⁾ U RH primjenjuje se od 1.04.2011. ⁽²⁾ U RH primjenjuje se od 1.10.2011. ⁽³⁾ Prema navedenim točkama Priloga I. A Pravilnika TPV 158 (izdanje 01) (Priloga I. Uredbe (EZ) br. 78/2009)				

Odredbe EU i RH propisa iz točka 1. ovoga Naputka primjenjuju se na vozila kategorija M1 i N1, prednje zaštitne sustave koji su ugrađeni kao izvorna oprema ili se isporučuju kao zasebne tehničke jedinice namijenjene za ugradbu na takva vozila.

Iznimno se odredbe iz točke 2. i točke 3. Priloga I. A Pravilnika TPV 158.01 (Prilog I. Uredbe (EZ) br. 78/2009) ne primjenjuju na:

- vozila kategorije N₁, i
- vozila kategorije M₁ izvedena iz vozila kategorije N₁ i najveće mase koja prelazi 2.500 kg kod kojih se 'R-točka' položaja vozača nalazi ispred prednje osovine ili uzdužno najviše 1.100 mm iza poprečne središnje osi prednje osovine.

4. Ispitivanja

Ispitivanja koja se provode na vozilima obuhvaćaju ispitivanja prema odredbama točaka 2., 3. i 4. Dodatka I. A Pravilniku TPV 158 (izdanje 01).

Ispitivanja koja se provode prema odredbama točke 2. su:

- sudar modela donjega ili gornjega dijela noge s branikom,
- sudar modela gornjega dijela noge s prednjim rubom prednjega poklopca:
- sudar modela glave djeteta/manje odrasle osobe s gornjom površinom prednjeg poklopca:
- sudar modela glave odrasle osobe s vjetrobranskim staklom;

Ispitivanja koja se provode prema odredbama točke 3. su:

- sudar modela donjega ili gornjega dijela noge s branikom,
- sudar modela gornjega dijela noge s prednjim rubom prednjega poklopca:
- sudar modela glave djeteta/manje odrasle osobe s gornjom površinom prednjeg poklopca:
- sudar modela glave odrasle osobe s gornjom površinom prednjeg poklopca;

Ispitivanja koja se provode prema odredbama točke 4. obuhvaćaju ispitivanje sustava pomoći pri kočenju (BAS - Brake Assist System) što obuhvaća:

- referentno ispitivanje za određivanje radne točke u kojoj se uključuje protublokirajući kočni sustav (ABS).
- ispitivanje za provjeravanje da li djelovanje sustava pomoći pri kočenju omogućuje postizanje najveće značajke usporenja vozila.

Opis sustava pomoći pri kočenju i provedenih ispitivanja navodi se u EU certifikati o homologaciji tipa vozila.

Ispitivanja koja se provode na prednjim zaštitnim sustavima (PZS) obuhvaćaju sljedeća ispitivanja prema odredbama točke 5. Dodatka I. A Pravilniku TPV 158 izdanje (01):

- sudar modela donjega dijela noge s PZS-om,
- sudar modela gornjega dijela noge s PZS-om:
- sudar modela gornjega dijela noge s prednjim rubom PZS-a:
- sudar modela glave djeteta/manje odrasle osobe s PZS-om.

5. Označivanje certifikata o EU homologaciji i homologacijske oznake na PZS-u

5.1 Označivanje certifikata o EU homologaciji

U brojčanoj oznaci, 2. dio broja certifikata o EU homologaciji sastoji se od broja osnovne direktive, a 3. dio od najnovije njezine izmjene koja je upotrijebljena za EU homologaciju, iza kojeg slijedi jedno od sljedećih slova:

(a) za homologaciju vozila s obzirom na zaštitu pješaka:

- 'A', ako vozilo zadovoljava zahtjeve točke 2. Priloga I. A
- 'B', ako vozilo zadovoljava zahtjeve točke 3. Priloga I. A

(b) za homologaciju vozila s obzirom na ugradbu prednjeg zaštitnog sustava ili homologaciju prednjeg zaštitnog sustava koji se isporučuju kao zasebna tehnička jedinica:

- 'A', ako prednji zaštitni sustav zadovoljava zahtjeve točke 5. Priloga I. A s obzirom na primjenu njezinih podtočaka 5.1.1.1, 5.1.2.1, 5.2 i 5.3
- 'B', ako prednji zaštitni sustav zadovoljava zahtjeve točke 5. Priloga I. A s obzirom na primjenu njezinih podtočaka 5.1.1.2, 5.1.2.1, 5.2 i 5.3
- 'X', ako prednji zaštitni sustav zadovoljava zahtjeve točke 5. Priloga I. A s obzirom na primjenu njezinih podtočaka 5.1.1.3, 5.1.2.2, 5.2 i 5.3.

5.2 Homologacijska oznaka na PZS-u

Ta se oznaka sastoji od:

- pravokutnika oko slova "e", iza kojega se nalazi razlikovni broj za državu koja je dodijelila homologaciju ;
- u blizini pravokutnika mora se nalaziti "osnovni broj homologacije", ispred koga je dvoznamenkasti redoslijedni broj koji je dodijeljen najnovijim većim tehničkim izmjenama i dopunama Uredbe (EZ) br. 78/2009 na dan dodjeljivanja EU homologacije. Trenutačno taj je redoslijedni broj '02' ;
- jednog od dodatnih sljedećih slova postavljenih iznad pravokutnika:

- slova 'A' koje poje pokazuje da je prednji zaštitni sustav homologiran u skladu sa zahtjevima u točki 5.1.1.1. Priloga I. A i da je pogodan za ugradbu na vozila koja zadovoljavaju zahtjeve točke 2. Priloga I. A
- slova 'B' koje poje pokazuje da je prednji zaštitni sustav homologiran u skladu sa zahtjevima u točki 5.1.1.2. Priloga I. A i da je pogodan za ugradbu na vozila koja zadovoljavaju zahtjeve točke 3. Priloga I. A
- slova 'X' koje poje pokazuje da je prednji zaštitni sustav homologiran u uvjetima propisanim u točkama 5.1.1.3. ili 5.1.2.2. Priloga I. A i da je pogodan samo za ugradbu na vozila koja ne zadovoljavaju zahtjeve točke 2. ili točke 3. Priloga I. A.

Sljedeći primjer jedne oznake EU homologacije homologacije tipa prednjeg zaštitnog sustava (PZS)

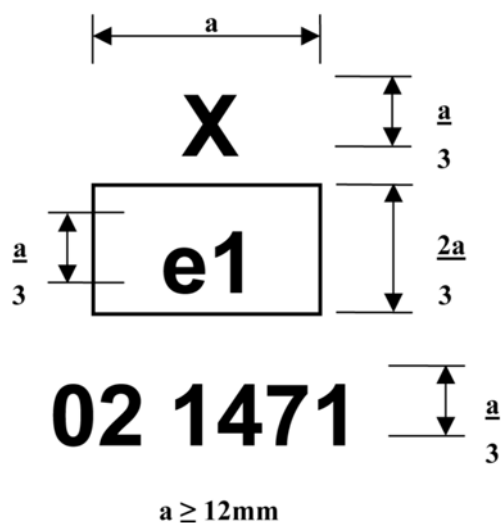

pokazuje da naprava koja nosi gornju oznaku EU homologacije tipa jest prednji zaštitni sustav homologiran u Njemačkoj (**e1**) prema Uredbi (EZ) br. 78/2009 (**02**) pod osnovnim homologacijskim brojem **1471**.

Slovi 'X' pokazuje da je prednji zaštitni sustav homologiran u uvjetima propisanim u točkama 5.1.1.3. ili 5.1.2.2. Priloga I. A za ispitivanje modelom donjega dijela noge kao udarnim tijelom.